

少年男子の部

Aブロック

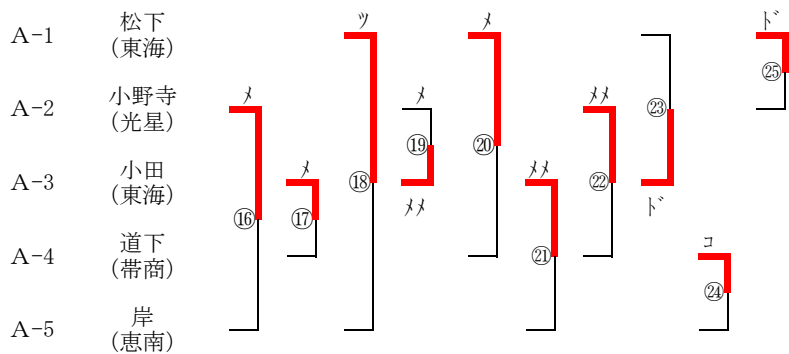
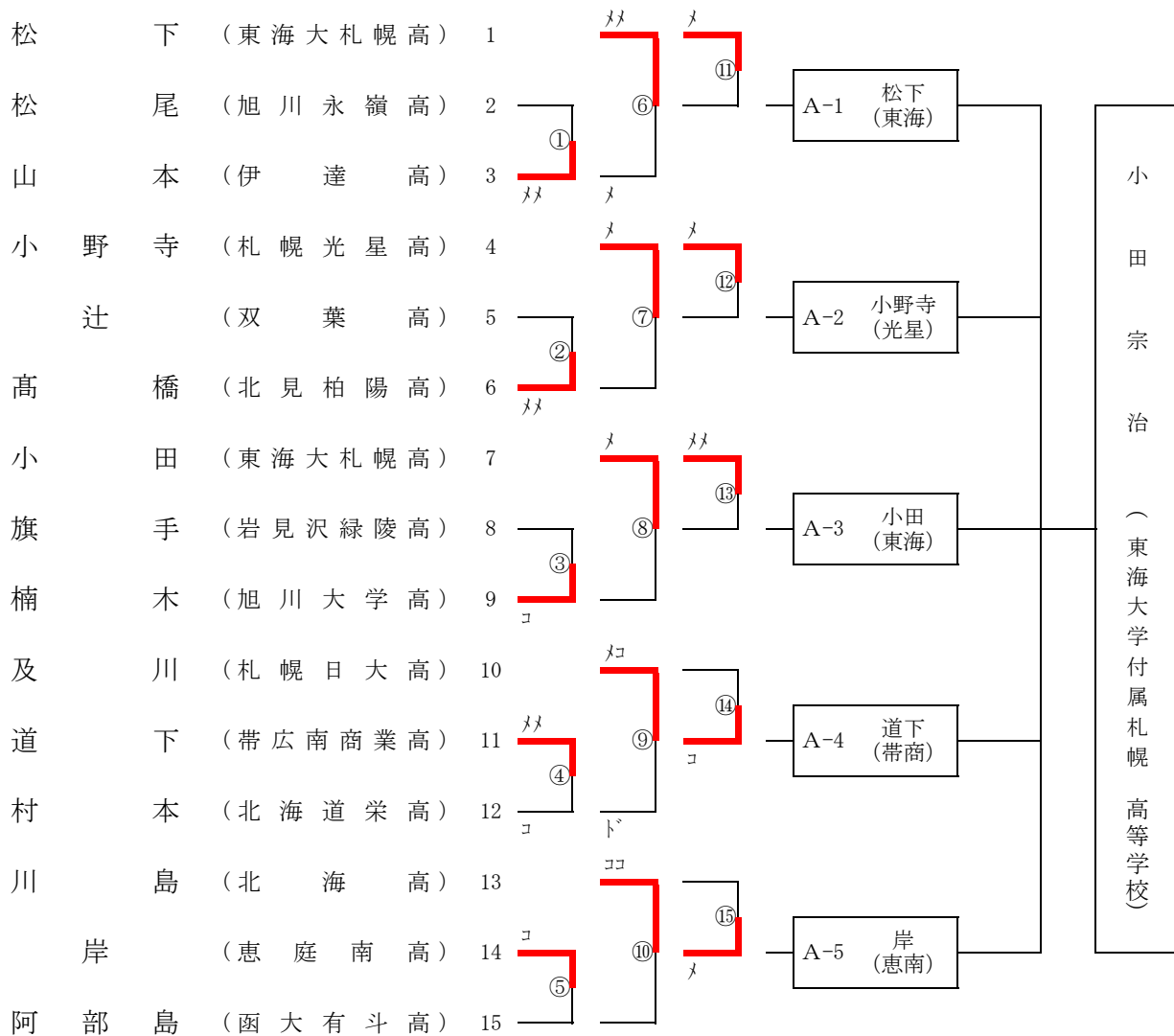

選手名	勝数	本数	順位
A-1 松下 (東海)	3	3	2
A-2 小野寺 (光星)	2	4	3
A-3 小田 (東海)	4	6	1
A-4 道下 (帯商)	1	1	4
A-5 岸 (恵南)	0	0	5

少年男子の部

Bブロック

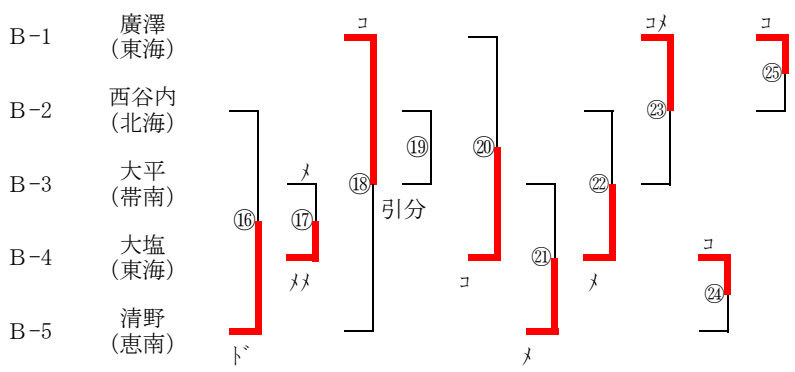
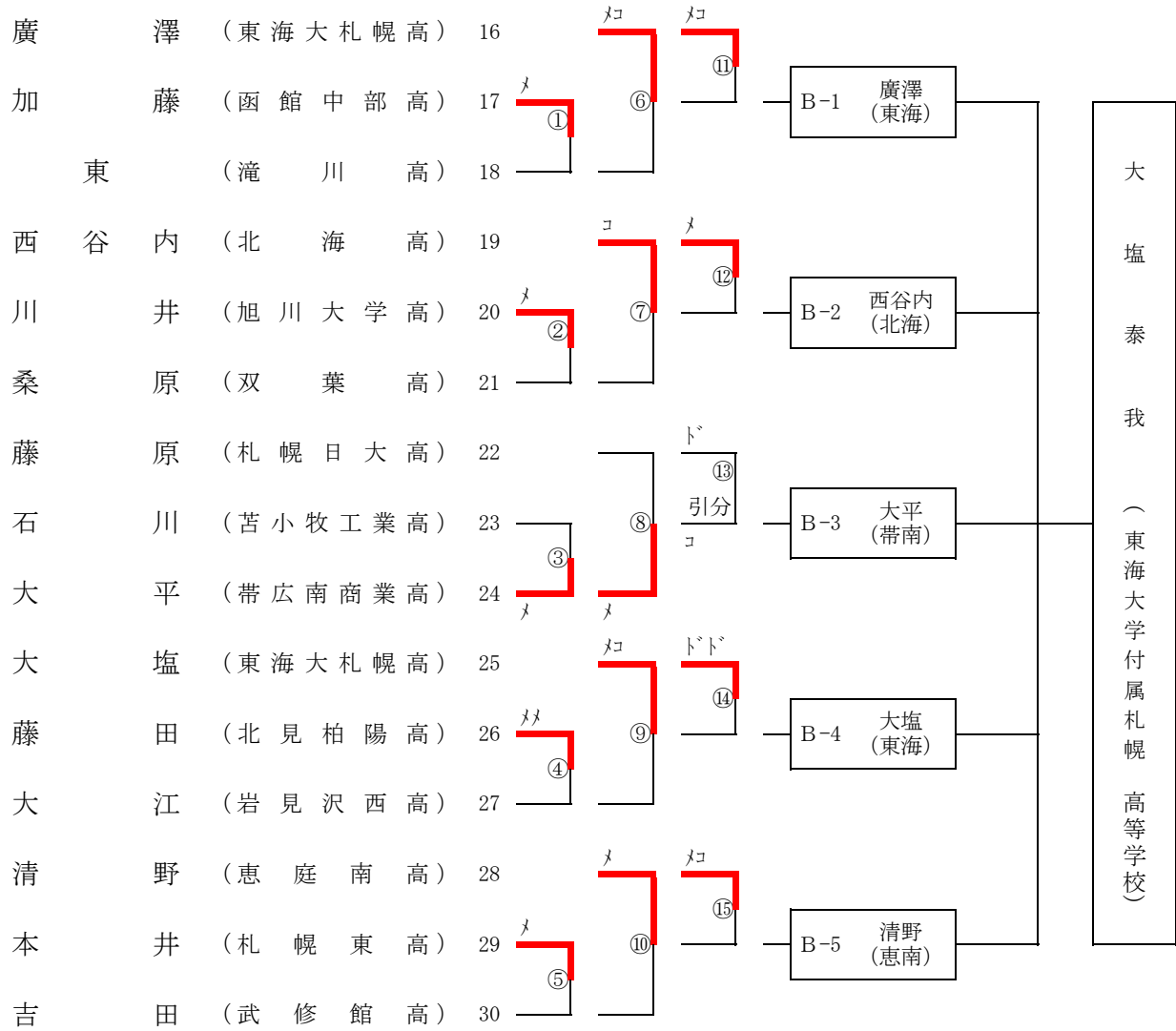

選手名	勝数	本数	順位
B-1 廣澤 (東海)	3	2	2
B-2 西谷内 (北海)	0	0	5
B-3 大平 (帯南)	0	1	4
B-4 大塩 (東海)	4	1	1
B-5 清野 (恵南)	2	3	3

少年男子の部

Cブロック

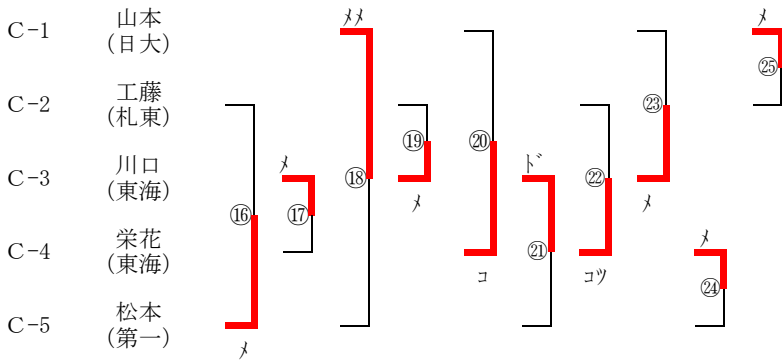
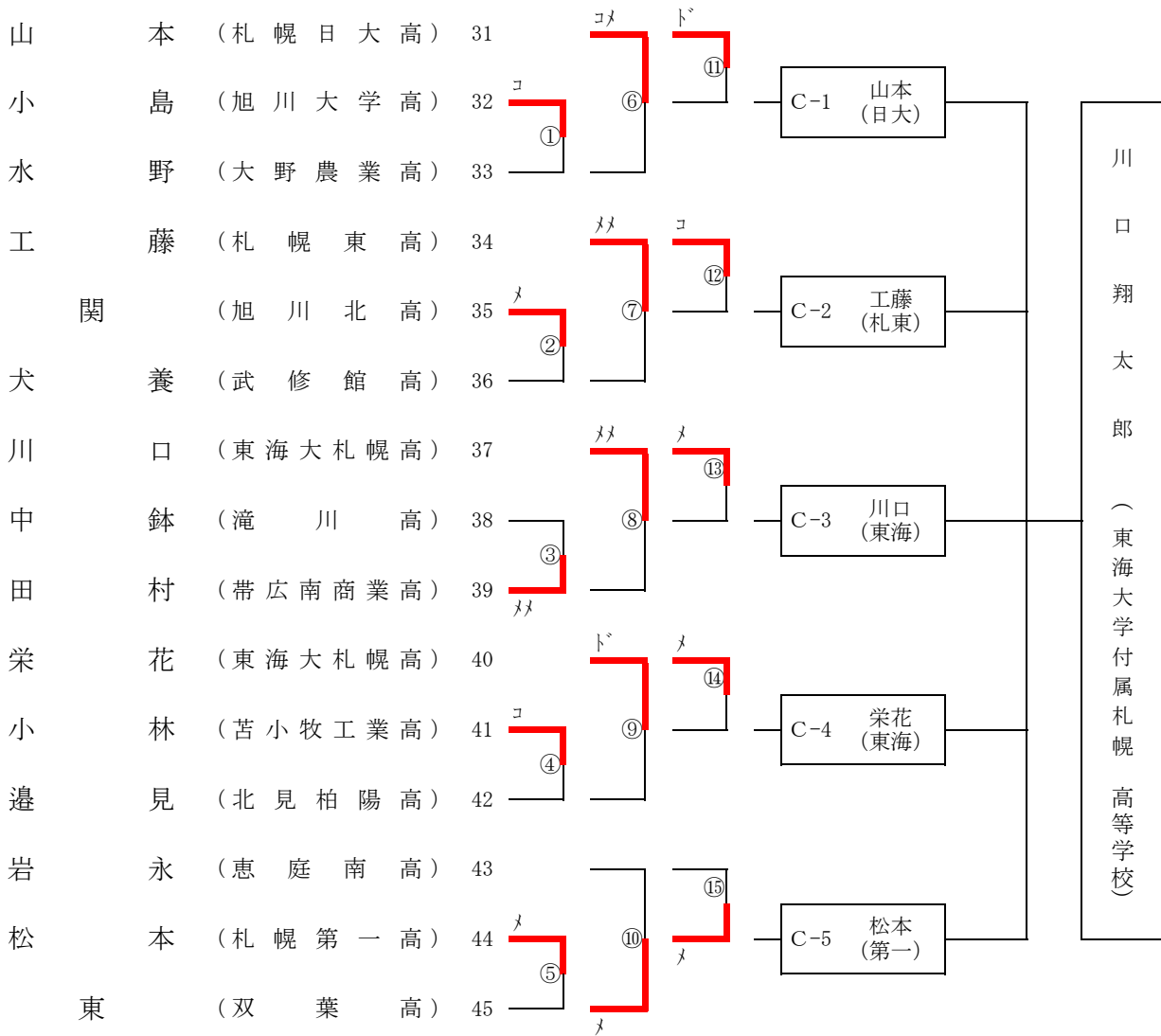

選手名	勝数	本数	順位
C-1 山本 (日大)	2	3	3
C-2 工藤 (札東)	0	0	5
C-3 川口 (東海)	4	4	1
C-4 栄花 (東海)	3	4	2
C-5 松本 (第一)	1	1	4

少年男子の部

Dブロック

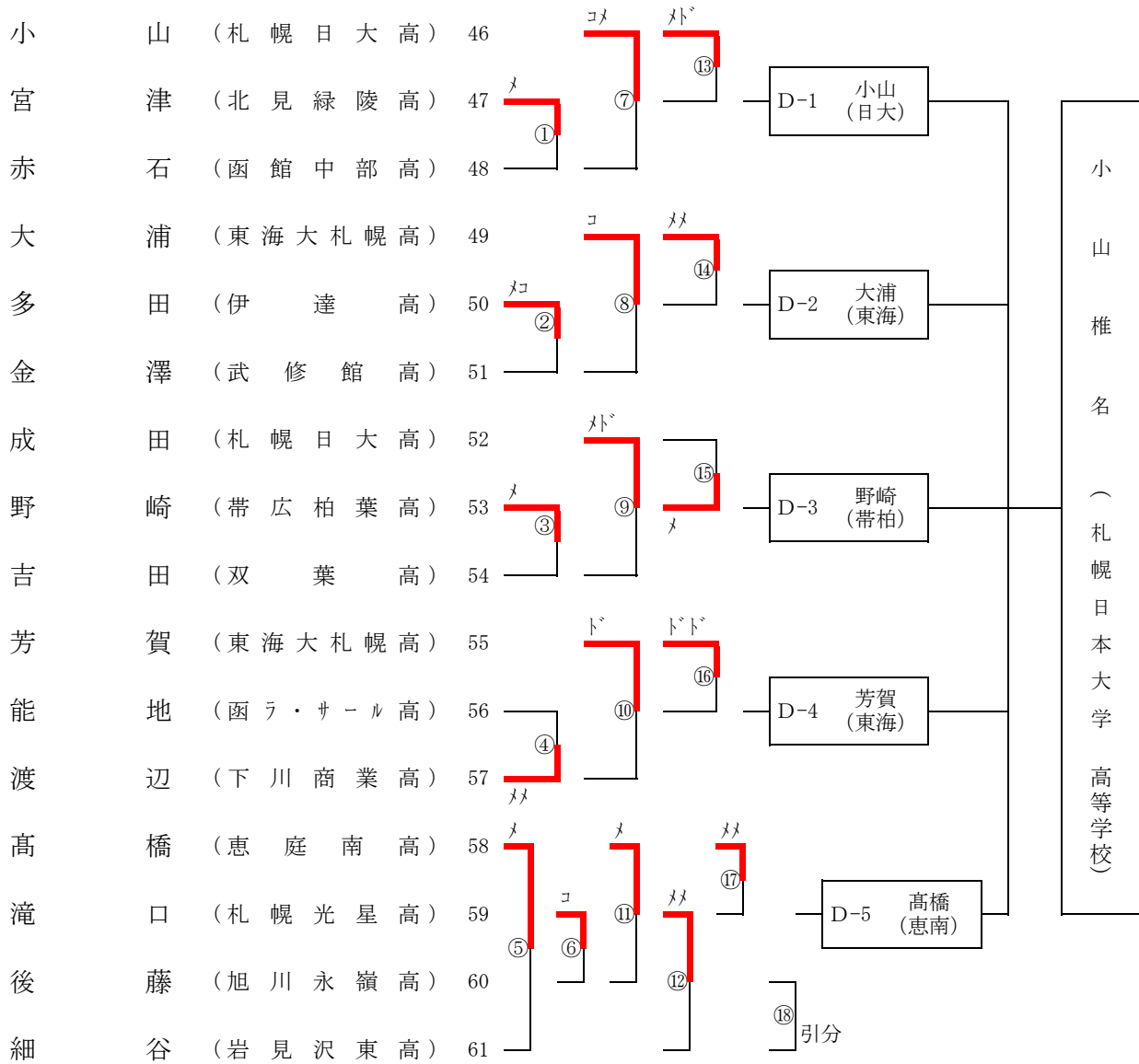

選手名	勝数	本数	順位
D-1 小山 (日大)	4	4	1
D-2 大浦 (東海)	3	4	2
D-3 野崎 (帯柏)	2	3	3
D-4 芳賀 (東海)	1	2	4
D-5 高橋 (恵南)	0	0	5

少年女子の部

Aブロック

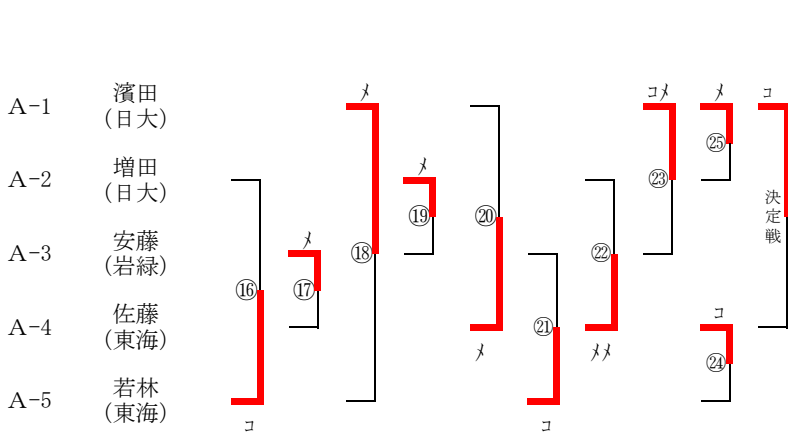
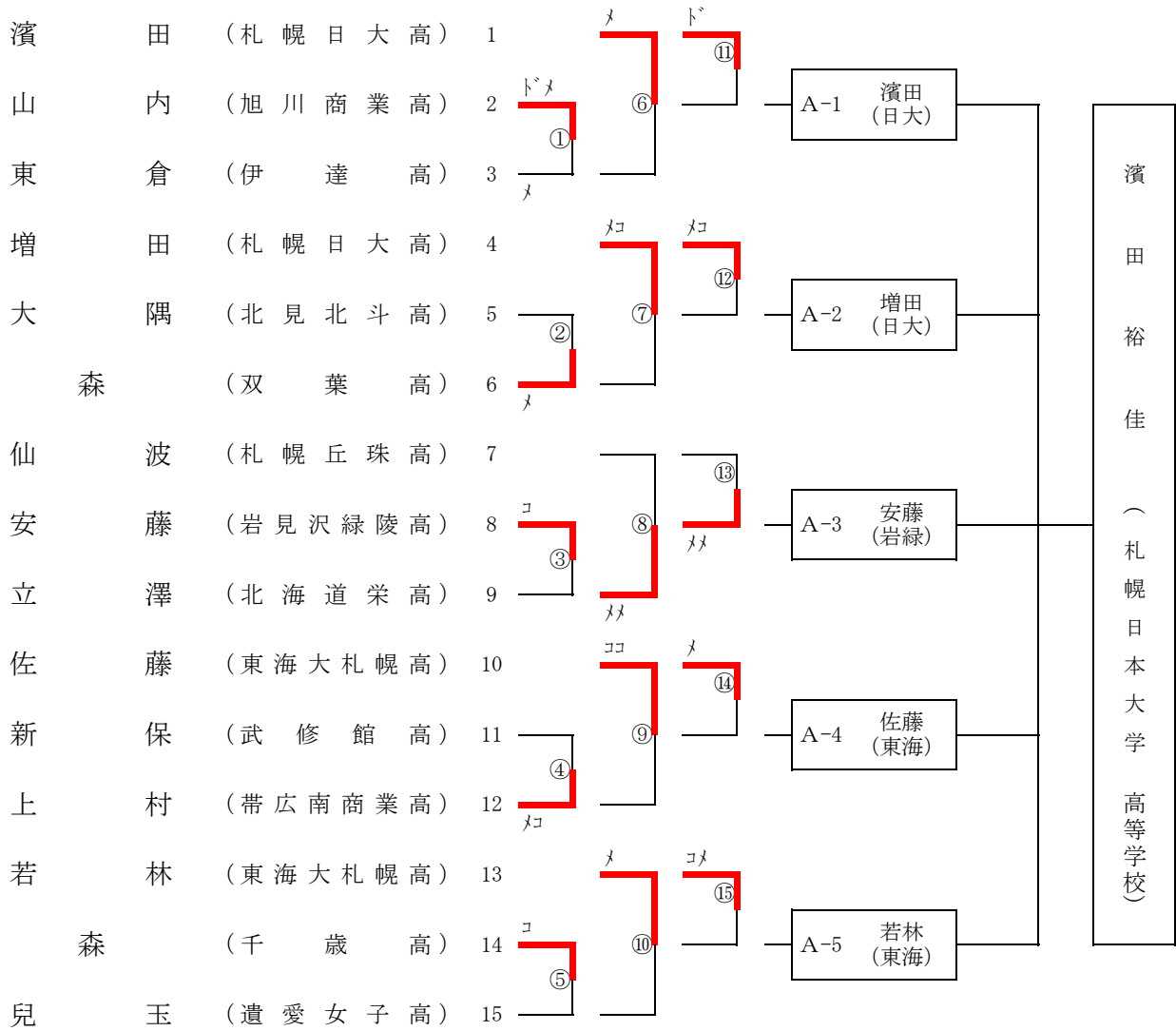

選手名	勝数	本数	順位
A-1 濱田 (日大)	3	4	1
A-2 増田 (日大)	1	1	4
A-3 安藤 (岩緑)	1	1	4
A-4 佐藤 (東海)	3	4	2
A-5 若林 (東海)	2	2	3

少年女子の部

Bブロック

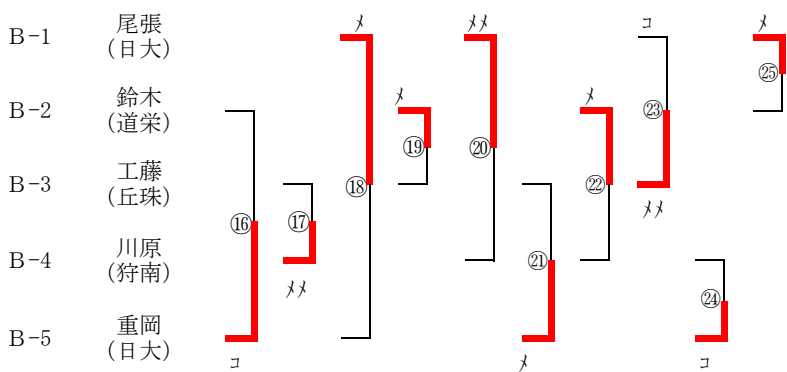
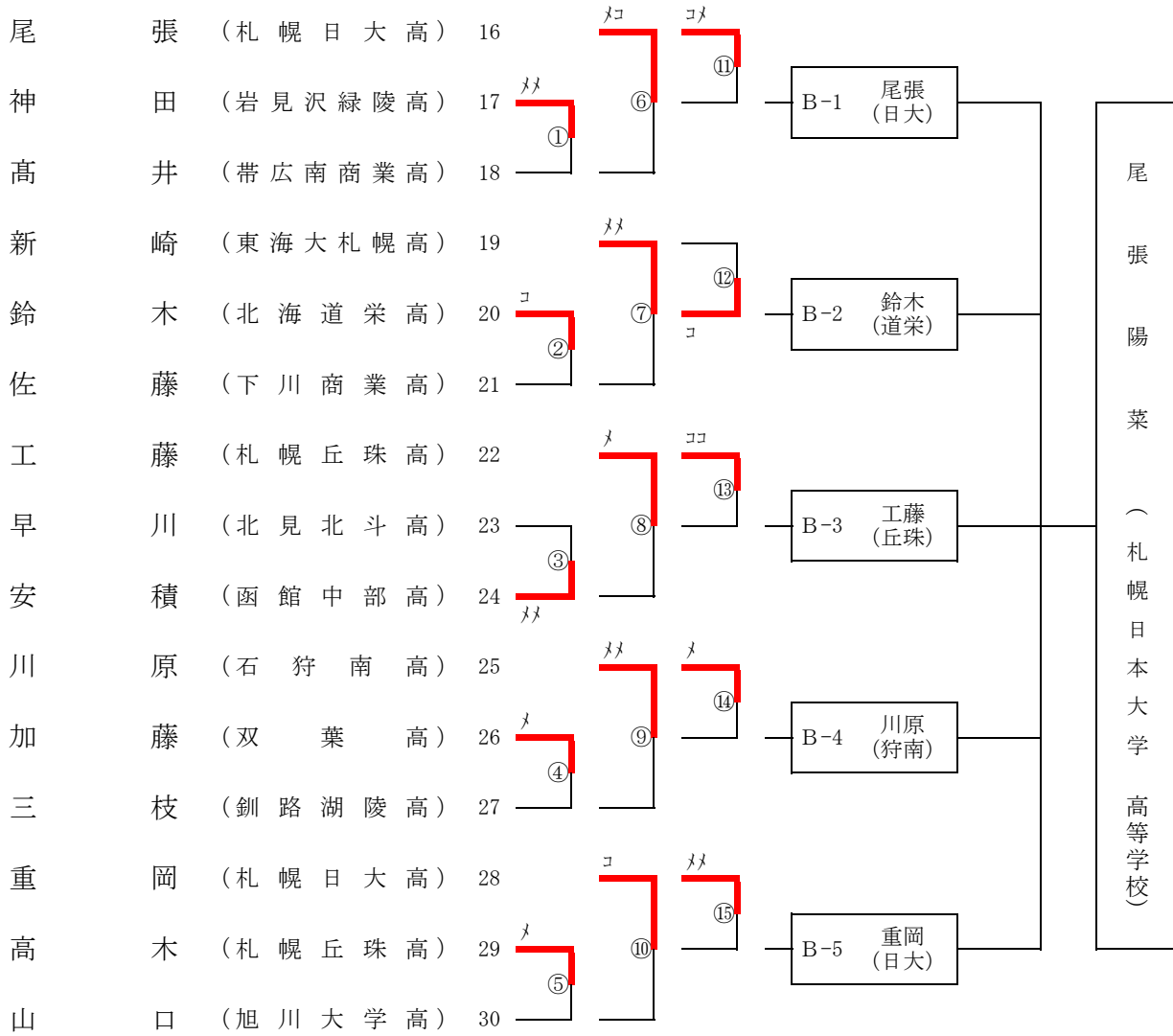

選手名	勝数	本数	順位
B-1 尾張 (日大)	3	5	1
B-2 鈴木 (道栄)	2	2	3
B-3 工藤 (丘珠)	1	2	4
B-4 川原 (狩南)	1	2	4
B-5 重岡 (日大)	3	3	2

少年女子の部

Cブロック

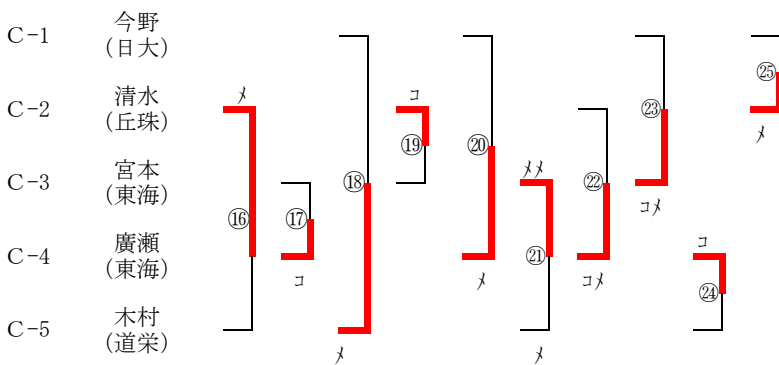
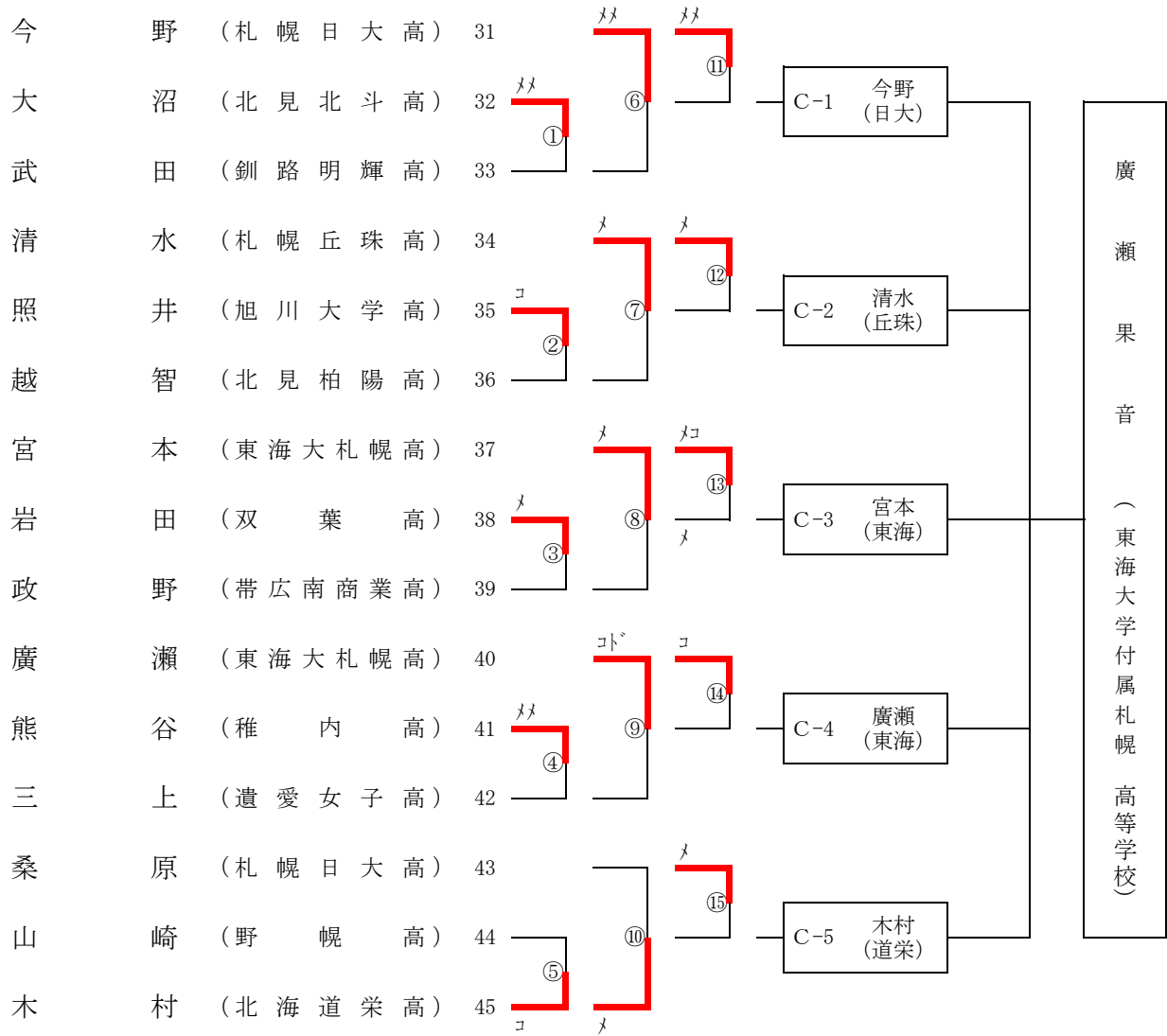

選手名	勝数	本数	順位
C-1 今野 (日大)	0	0	5
C-2 清水 (丘珠)	3	3	2
C-3 宮本 (東海)	2	4	3
C-4 廣瀬 (東海)	4	5	1
C-5 木村 (道栄)	1	2	4

少年女子の部

Dブロック

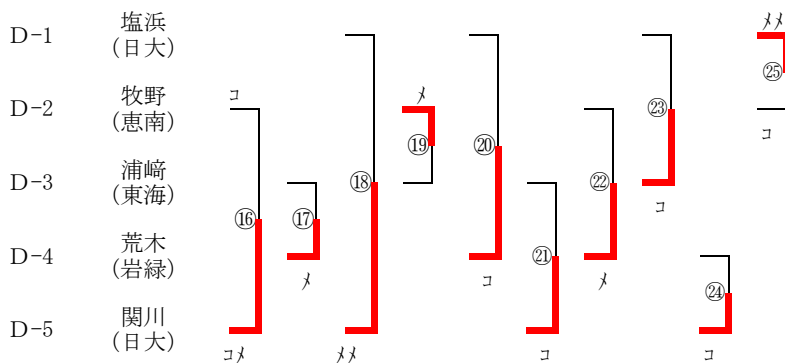
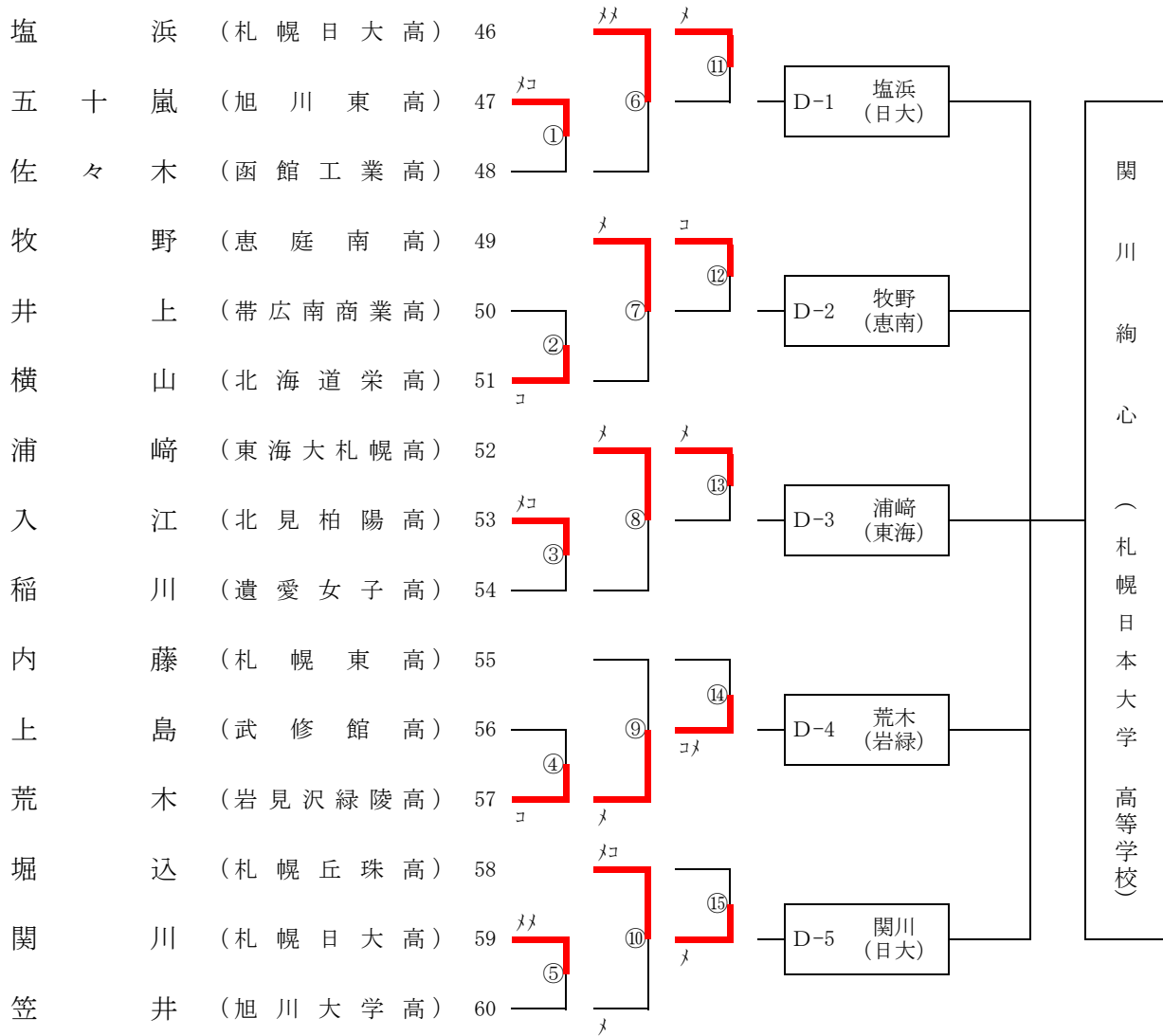

選手名	勝数	本数	順位
D-1 塩浜 (日大)	1	2	4
D-2 牧野 (恵南)	1	3	3
D-3 浦崎 (東海)	1	1	5
D-4 荒木 (岩緑)	3	3	2
D-5 関川 (日大)	4	6	1

少年男子の部

(二位トーナメント)

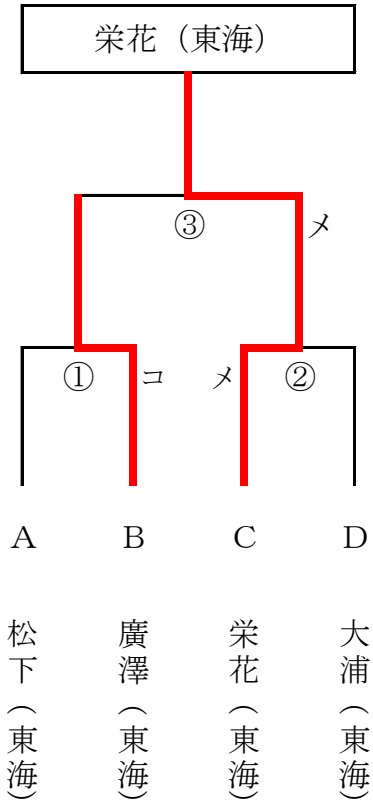

少年女子の部

(二位トーナメント)

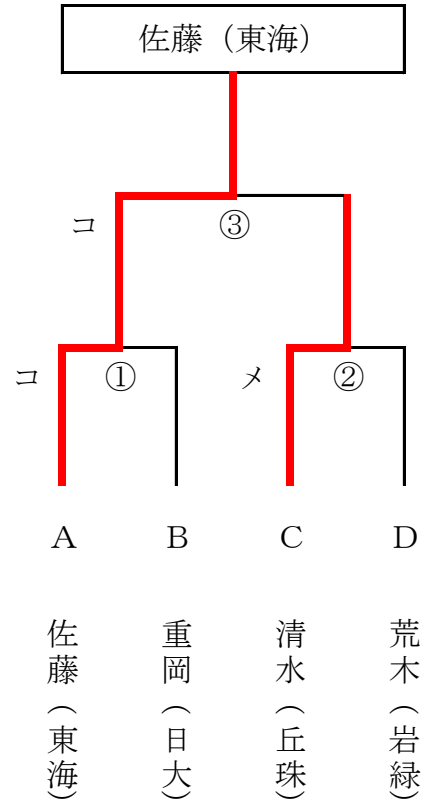

第72回 国民体育大会剣道競技会北海道代表選手

(少年男子)

出場区分	称号・段位	氏 名	所 属
	三段	小 田 宗 治	東海大札幌高校
	三段	大 塩 泰 我	東海大札幌高校
	三段	川 口 翔太郎	東海大札幌高校
	二段	小 山 椎 名	札幌日本大学高校
	三段	栄 花 将 輝	東海大札幌高校
監 督	教士七段	小 林 生 命	北海道栄高校 教諭

(少年女子)

出場区分	称号・段位	氏 名	所 属
	二段	濱 田 裕 佳	札幌日本大学高校
	二段	尾 張 陽 菜	札幌日本大学高校
	二段	廣 瀬 果 音	東海大札幌高校
	二段	関 川 絢 心	札幌日本大学高校
	三段	佐 藤 愛天那	東海大札幌高校
監 督	四段	久保田 尚 也	東海大札幌高校 教諭